

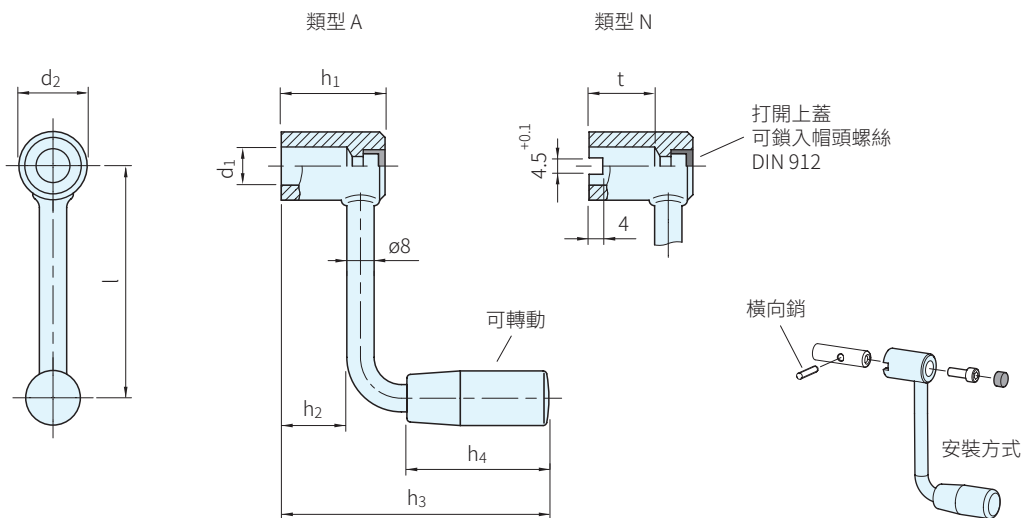

本體		上蓋		手柄		
材質	處理	材質	顏色	材質	顏色	耐熱度
SUS304	噴砂	塑膠	黑	塑膠	黑	110°C



Type	1	2	類型	d ₂	h ₁	h ₂ ≈	h ₃ ≈	h ₄ ≈	t +0.5	手柄 ø	帽頭螺絲 DIN912
	l ≈	d ₁ H9									
SGR369.5	63	B10	A: 無溝槽 N: 有溝槽	18	28	18	74	40	18	18	M5
	80										
	100	B12		20	30	20	88	50	20	21	M6
	125										

SP. 特長

- 此產品緊湊的設計，適用於輕量化驅動以及定位
- 所選用的材質可以使用於嚴厲的環境
- 並可藉由帽頭螺絲DIN912進行拆卸以及鎖固
- 帶溝槽的款式(類型N)可透過軸上的橫向銷，將曲柄的旋轉動作傳遞給軸
- 無溝槽的款式(類型A)則需額外車銷橫向銷孔

訂貨： - 長度(l) - - 交期： 天
SGR369.5 - 125 - B12 - A

EX. 使用例

